

Luft und Atmosphäre

schegoLUX ~air

Der Ausströmer schegoLUX~air verbindet die lebensnotwendige Sauerstoffversorgung im Gartenteich mit innovativer Teichbeleuchtung.

Zusammen mit einer Luftmembranpumpe wird der schegoLUX~air für die Belüftung des Gartenteiches eingesetzt. In den Abend- und Nachtstunden kann der 35-Watt-Halogenstrahler zur Beleuchtung der aufsteigenden Luftblasen zugeschaltet werden, z. B. mit dem als Zubehör erhältlichen Dämmerungsschalter schegoLUX~Sensor.

Mit den im Lieferumfang enthaltenen vier Farbscheiben lassen sich unterschiedliche stimmungsvolle Lichteffekte erzielen. Die Integration des schegoLUX~air in das Baukastensystem der schegoLUX-Lichtserie bietet ein hohes Maß individueller Gestaltungsfreiheit für die Illumination im Garten- und Teichbereich. Durch die 12-Volt-Niederspannung ist ein sicherer Outdoor-Betrieb gewährleistet.



Für den sicheren 12-Volt-Betrieb des schegoLUX-Lichtsystems sind Transformatoren in unterschiedlichen Leistungsstärken erhältlich:

Art.-Nr.	321	322
220-240 V /12 V	45 W	105 W

schegoLUX ~air

Art.-Nr. 306
inkl. vier Farbscheiben

12 V/ max. 35 W
IP 68

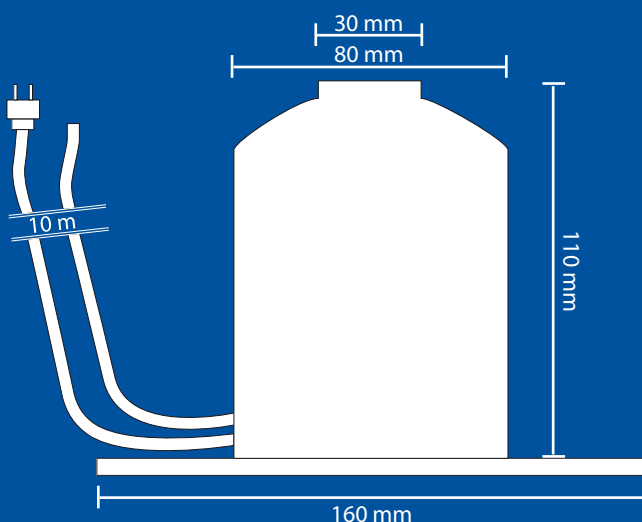

Lieferumfang

- Ausströmer mit Halogenstrahler 35 Watt
- 10 m Kabel
- 10 m Luftschauch mit Rückschlagventil
- 10 Stück Kabelclips
- 4 Farbscheiben
- Spezialschlüssel zum Wechseln der Farbscheiben

Zum Betrieb ist eine Luftmembranpumpe für den Außenbereich (z. B. Schego-Gartenteichdurchlüfter GTD 250 – Art.-Nr. 600) erforderlich.

Optional erhältlich:
schegoLUX~Sensor

Dämmerungsschalter (Art.-Nr. 310 – 12 V/max. 105 W)

SCHEGO®

Schemel & Goetz GmbH & Co KG · Elektrogerätebau
Schreiberstraße 14 · D - 63069 Offenbach am Main
Tel. +49 (0) 69 / 83 57 48 · Fax +49 (0) 69 / 84 71 81
e-mail: info@schego.de · <http://www.schego.de>

Air and atmosphere

schegoLUX ~air

The outflow nozzle schegoLUX~air combines the vital oxygen supply in the garden pond with innovative pond illumination.

Together with a membrane air pump, schegoLUX~air is used for ventilation of the garden pond. In the evening and at night-time the 35 W halogen spotlight can be switched on to illuminate the rising air bubbles, e.g. with the twilight switch schegoLUX~Sensor, which is available as an accessory.

The four colour discs included in the scope of delivery can be used to achieve various atmospheric light effects. The integration of schegoLUX~air into the modular system of the schegoLUX light series offers a high level of individual realization for the illumination in garden and pond. The 12-Volt low voltage system ensures safe outdoor operation.



Transformers with various power ranges are available for safe 12-V operation of the schegoLUX light system:

Art.-No.	321	322
220-240 V / 12 V	45 W	105 W

schegoLUX ~air

Art.-No. 306
incl. four colour discs

12 V/ max. 35 W
IP 68

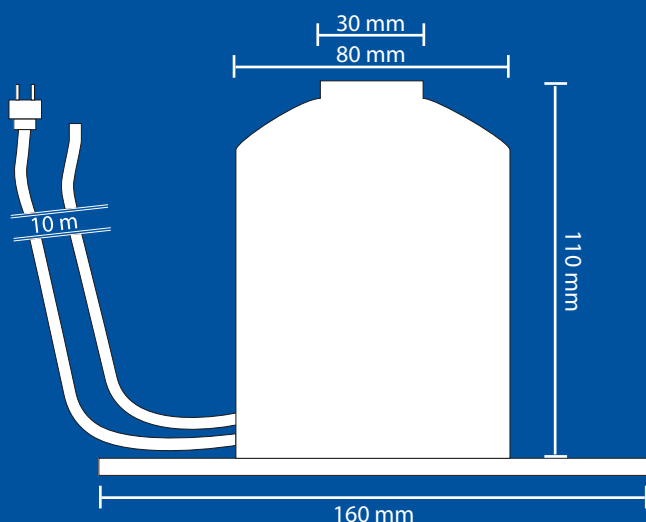

Scope of delivery:

- Outflow nozzle with halogen spotlight 35 W
- 10 m cable
- 10 m air hose with check valve
- 10 cable clips
- 4 colour discs
- Special spanner for changing the colour discs

For operation a membrane air pump for outdoors operation (e.g. Schego garden pond aerator GTD 250 – Art.-No. 600) is required.

Optionally available:
schegoLUX~Sensor light intensity switch
(Art.-No. 310 – 12 V/max. 105 W)

SCHEGO®

Schemel & Goetz GmbH & Co KG · Elektrogerätebau
Schreberstraße 14 · D - 63069 Offenbach am Main
Tel. +49 (0) 69 / 83 57 48 · Fax +49 (0) 69 / 84 71 81
e-mail: info@schego.de · <http://www.schego.de>